

Rock aus Opal Schafpate X – die Geburtstagsparty

Design by Christina Ahlbrecht

Material:

200g Opal Schafpate X – die Geburtstagsparty Farbe 9601 „Nadine rockt die Tanzfläche“ oder eine Wunschfarbe
200 g Opal Uni 4-fach Farbe 2619 „Tiefschwarz“

150 cm schwarze Kordel
Rundstricknadel 3,0 mm, 80 cm
Rundstricknadel 2,5 mm, 80 cm
Häkelnadel 3,0 mm
Wollnadel

Ausarbeitung:

Teil 1

Mit Nadel Nr. 3, 0 mm 204 Maschen (M) in Farbe 9601 anschlagen. Glatt re. arbeiten.
Nun 100 M re stricken, 1 M verschrägt aus dem Quersfaden zunehmen, 1 M li, 1 M überspringen, 1 M re, nun die übersprungene M re, 1 M li, eine M verschrägt aus dem Quersfaden zunehmen, 100 M re stricken.

In der Rückreihe die M so stricken wie sie erscheinen, M aus dem Quersfaden werden li gestrickt. Dadurch entstehen die Zunahmen im mittleren Teil des Strickstückes.

Nach 55 RH einen Faden in UNI durch die ersten 100 M der Anfangsmaschen ziehen, die Zunahmen auslassen und den Faden durch die restlichen 100 M ziehen und ruhen lassen, wird für Teil 2 des Rocks benötigt.

Nun mit den Abnahmen beginnen.

Hierfür kraus re weiterarbeiten und jeweils am Anfang der Reihe (re. M) 10 M locker abketten bis keine M mehr auf der Nadel sind.



am Anfang und Ende der RH
je 10 M abketten

Häkelkante

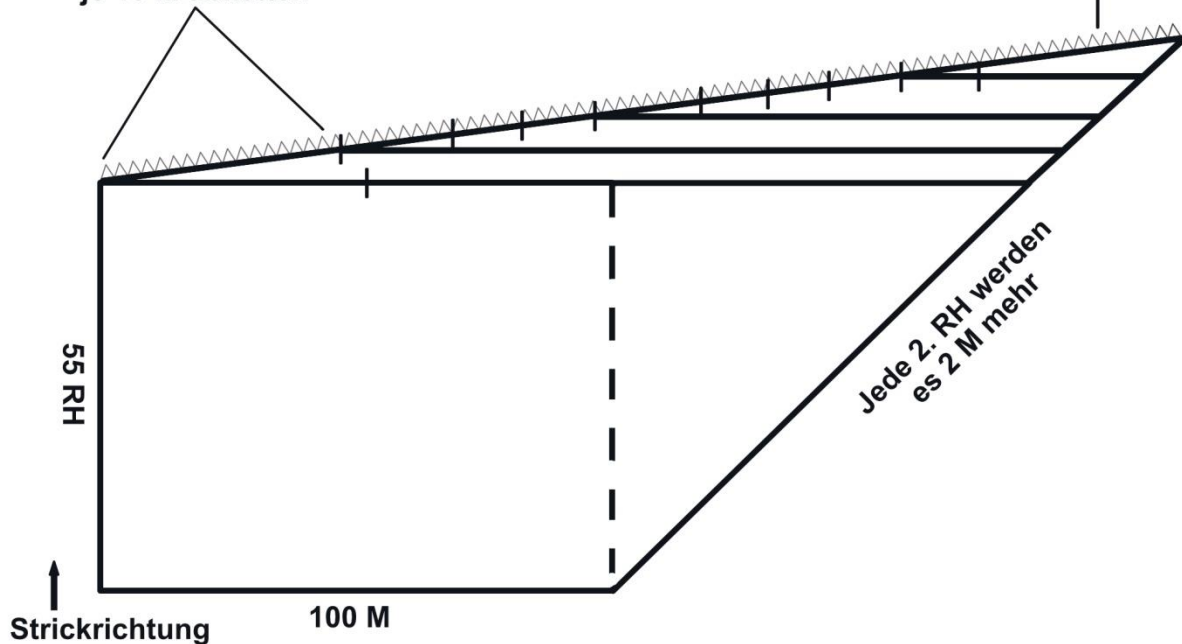

Teil 2

Nun folgt die Maschenaufnahme für Teil 2 des Rocks auf der li Seite des Strickstücks.

Hierfür 100 M aus dem eingezogenen Faden auf die Nadel nehmen, 4 M dazu anschlagen, 100 M aus dem eingezogenen Faden auf die Nadel aufnehmen.

Teil 2 des Rocks wird in UNI gearbeitet.

Wie bei Teil 1 arbeiten, incl. Zunahmen und dieses Mal nach 35 RH wieder einen Faden in Wunschfarbe wie bei Teil 1 einziehen, dieser wird später für Teil 3 genutzt.

Nun kraus re weiterstricken und die Abnahmen wie bei Teil 1 arbeiten bis alle M abgekettet sind.

Teil 3

Für Teil 3 wie schon bei Teil 2 aus dem eingezogenen Faden in Wunschfarbe die M wieder auf der li Seite aufnehmen.

100 M, 4 M dazu anschlagen, 100 M.

Nun wie schon bei Teil 2 incl. der Zunahmen arbeiten. Nach 29 RH kraus re. weiterstricken und wie schon bei Teil 1 und 2 die Abnahmen stricken bis alle M aufgebraucht sind.

TEIL 4

Hierfür in UNI mit 3,0 mm 52 M locker anschlagen und dann

2 li M, 3 re M im Wechsel, enden mit 2 li M.

In der Rückreihe die M arbeiten wie sie erscheinen. Nach 95 RH alle M locker abketten.

Teil 4 nun an der Seite ohne Zunahmen, mit Matratzen-Stich einnähen.

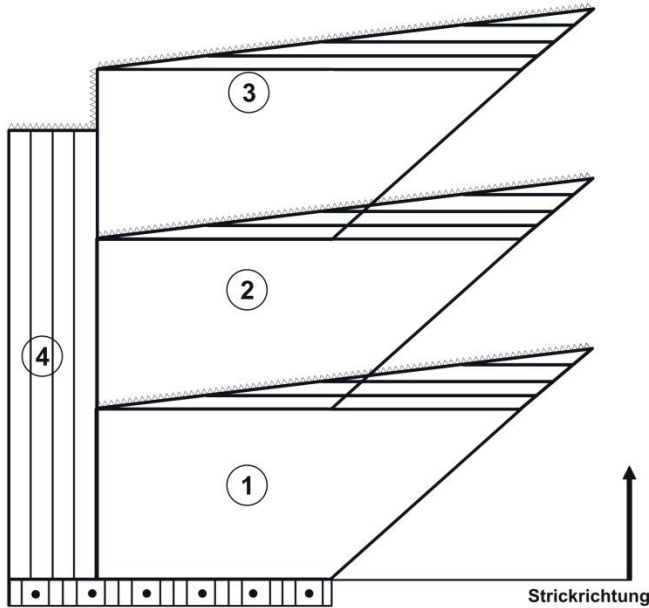

Nun am oberen Rand die 256 M für das Bündchen in UNI mit 2,5 mm auffassen.

Das Bündchen wird 2 M re, 2 M li im Wechsel gearbeitet.

Nach 10 RD verteilt 16 Gürtelschlaufen einarbeiten.

Hierfür 14 M stricken, 2 M abketten, 14 M stricken, 2 M abketten im Wechsel. In der Folgereihe an entsprechender Stelle die M wieder zunehmen und weitere 10 RD stricken.

Alle M locker abketten. Alle Fäden vernähen.

Nun fehlt noch die Häkelborte, diese in entsprechender Farbe an der unteren Kante von Teil 1 - 4 anbringen.

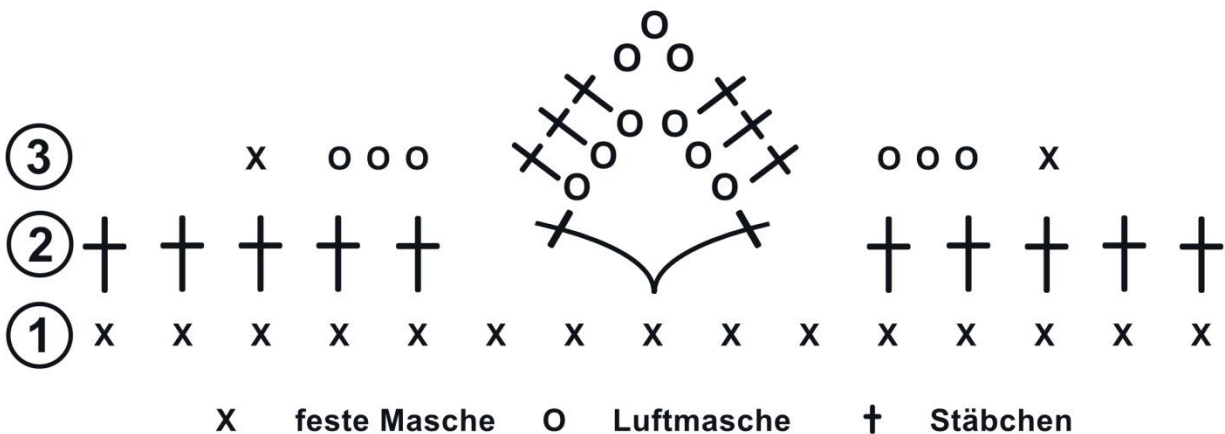

Fäden vernähen und eine ca. 1,50 cm lange Kordel in die Gürtelöffnungen einziehen.

Viel Spaß beim Tragen.